

دفترچه راهنمای مایکروویو MWC-303S , MWC-303W

قبل از استفاده از دستگاه، لطفاً دفترچه راهنما را بدقت مطالعه نموده و جهت مراجعات بعدی در حفظ آن کوشا باشید.

دفترچه راهنمای مایکروویو MWC-303S , MWC-303W

احتیاط‌های لازم جهت ممانعت از در قرار گرفتن در معرض امواج شدید (الف) هیچگاه این دستگاه را با درب باز راه‌اندازی ننمایید چرا که این امر باعث می‌گردد به شدت در معرض امواج شدید دستگاه قرار بگیرید و هیچگاه به صفحات ایمنی دستگاه ضربه نزده و یا آنها را نکشند.

ب) هیچگاه هیچگونه شیئی بین قسمت جلوی اجاق و درب آن قرار ندهید و اجازه ندهید که مواد آلوده و پس‌ماند مواد غذایی روی صفحه مشبک تجمع نماید.

ج) هشدار : چنانچه درب یا صفحه مشبک پشت آن آسیب ببیند، مایکروویو راه-اندازی نمی‌گردد. در این صورت و می‌بایستی توسط افراد مجاز تعمیر گردد.

ضمیمه :

چنانچه اجاق به نحو صحیحی سرویس و از مواد زائد پاک نگردد، سطح اجاق، آسیب دیده و عمر مید دستگاه کاهش یافته و باعث بروز خطر خواهد شد.

مشخصات دستگاه

MWC-303S	MWC-303W	مدل
350V-50Hz		میزان ولتاژ
1450W		میزان توان ورودی (مایکروویو)
900W		توان خروجی (مایکروویو)
1100W		ورودی (کباب)
2500W		ورودی (آب پز)
30L		ظرفیت اجاق
3/5 mm		قطر صفحه گردان
520x474x325.7mm		ابعاد خارجی (طول×عرض×ارتفاع)
18.46 Kg		وزن خالص تقریباً

دستورالعمل‌های مهم ایمنی

هشدار جهت کاهش خطر آتش‌سوزی، برق‌گرفتگی، صدمه به کاربر و در معرض امواج شدید قرار گرفتن افراد لطفاً پیش از استفاده از دستگاه موارد احتیاطی ذیل را در نظر بگیرید.

۱- هشدار: مایعات و مواد غذایی دیگر نباید در ظروف فلزی در داخل اجاق گرم شوند چرا که این امر ممکن است موجب انفجار گردند.

۲- هشدار: برای تمامی افراد غیر از افراد مجاز سرویس و تعمیر اجاق خطرناک می‌باشد چرا که جهت تعمیر می‌بایست قالب محافظ دستگاه درمقابل تشعشع می‌بایستی برداشته شود.

۳- هشدار: تنها زمانی به کودکان اجازه دهید از دستگاه به تنهایی استفاده نمایند که آموزش کافی به آنها داده شده باشد به نحوی که بتوانند به نحو ایمنی از اجاق استفاده نمایند و از خطرات استفاده نادرست آن آگاه باشند.

۴- هشدار: هنگامی که اجاق در حالت ترکیبی در حال کار می‌باشد، کودکان تنها می‌بایستی تحت نظارت بزرگسالان، به علت گرمای ایجاد شده از اجاق استفاده نمایند. (تنها برای مدل Grill (کیاب))

۵- تنها از ظروف مناسب میکروویو استفاده نمایید.

۶- اجاق می‌بایستی بطور مرتب تمیز شده و هرگونه پس‌ماند غذا از آن زدوده گردد.

۷- لطفاً احتیاط‌های مذکور در بخش «موارد احتیاطی جهت ممانعت از در معرض امواج قرار گرفتن» را مطالعه فرمایید.

۸- هنگام گرم نمودن غذا با ظروف پلاستیکی و کاغذی مواظب باشید که به علت حرارت امکان آتش‌سوزی وجود دارد.

۹- در صورت مشاهده هرگونه دود در اجاق دستگاه را از برق جدا نموده و جهت خاموش شدن شعله، آتش احتمالی درب اجاق را ببندید تا خاموش گردد.

۱۰- غذا را پیش از حد نپزید.

۱۱- از محفظه اجاق به عنوان جایی برای نگهداری اشیاءای مانند نان، شیرینی و ... استفاده ننمایید.

۱۲- قبل از استفاده ظروف پلاستیکی یا کاغذی در اجاق سیم و یا دسته‌های فلزی آنها را (در صورت وجود) جدا نمایید.

۱۳- اجاق را تنها براساس دستورالعمل ارائه شده نصب و راه‌اندازی نمایید.

۱۴- تخم‌مرغ با پوست و یا تخم‌مرغ آب‌پز را در اجاق قرار ندهید چرا که ممکن است بترکد. حتی زمانی که مایکروویو خاموش شده باشد نیز این احتمال وجود دارد.

۱۵- از اجاق تنها برای مصارفی که در نظر گرفته شده است استفاده نمایید (در دفترچه راهنما) و از قرار دادن مواد خورنده (فاسدکننده) و بخارشونده و شیمیایی در اجاق خودداری نمایید. این اجاق بطور خاص جهت گرم نمودن غذا طراحی شده است و برای کاربرد صنعتی یا آزمایشگاهی نمی‌باشد.

۱۶- چنانچه وشاخه برق اجاق معیوب گردد برای اجتناب از هرگونه خطر تنها می‌بایستی توسط افراد مجاز و یا سرویس مجاز شرکت تولیدکننده تعویض گردد.

۱۷- اجاق را در فضای باز نگهداری یا مورد استفاده قرار ندهید.

۱۸- از اجاق در مجاورت آب در حمام‌های نمناک یا نزدیکی استخر استفاده ننمایید.

۱۹- در هنگام روشن بودن دستگاه دمای بخش‌های در دسترس دستگاه ممکن است خیلی بالا باشد و سطوح در طول عملکرد داغ می‌شوند. سیم برق دستگاه را از جاهای گرم دور نگهدارید روی آن را با کاور نپوشانید.

- ۲۰- از آویزان شدن سیم اجاق از لبه کابینت یا میز جلوگیری نمایید.
- ۲۱- عدم سرویس و پاکیزگی اجاق باعث نابودی سطح اجاق و تأثیر منفی و کوتاه شدن طول عمر دستگاه و حتی ایجاد خطر می‌گردد.
- ۲۲- پیش از مصرف محتویات و مواد غذایی در داخل بطری نوزاد آن را تکان داده تا میزان حرارت آن را جهت ممانعت از سوختگی کودک کنترل گردد.
- ۲۳- هنگام گرم نمودن آب جو با اجاق در صورت تأخیر در جوشیدن آن باعث فوران آن می‌گردد، ضمن اینکه در هنگام جابجایی ظرف بسیار مواظب باشید.
- ۲۴- این اجاق برای استفاده افرادی چون کودکان و افراد دارای ضعف حرکتی حسی و ذهنی و یا ناآگاه و بیسواد طراحی نشده است مگر اینکه این افراد تحت نظارت یا مراقبت فردی که روش استفاده از دستگاه را می‌داند و مسئول امنیت آنهاست از اجاق استفاده نماید.
- ۲۵- مواظب باشید که کودکان با اجاق بازی نکنند.
- ۲۶- به هیچ عنوان از این اجاق درون کابینت استفاده ننمایید مگر اینکه قبل آن را آزمایش نموده باشید.
- ۲۷- برای این اجاق از تایمر اضافه یا دستگاه کنترل از راه دوری غیر از کنترل این اجاق استفاده ننماید.
- ۲۸- هشدار: پیش از تعویض چراغ داخل اجاق از قطع برق آن اطمینان حاصل نمایید چرا که خطر برق گرفتگی وجود دارد.
- ۲۹- در طول زمان روشن بودن مایکروویو ممکن است سطوح قابل دسترسی آن داغ شود بنابراین در این شرایط کودکان را از اجاق دور کنید.
- ۳۰- جهت پاک نمودن اجاق از بخارشوی استفاده ننمایید.
- ۳۱- سطحی را که اجاق روی آن قرار می‌دهید ممکن است تا حدی گرم شود.
- ۳۲- جهت پاک نمودن شیشه درب اجاق از ساینده‌های قوی و یا اشیاء فلزی تیز استفاده ننمایید چرا که ممکن است باعث ایجاد خراش بر سطح آن و در نتیجه شکستن آن می‌گردد.

۳۳- در طول مدت روشن بودن، اجاق داغ می‌شود بنابراین مراقب باشید که با المنت‌ها و بخش‌های داغ داخل اجاق تماس پیدا ننمایید.

۳۴- تنها از حسگر درجه حرارت (دمای) ارائه شده برای این اجاق استفاده نمایید (جهت سهولت در استفاده از این محصول از حسگر دمای آن استفاده ننمایید).

۳۵- پشت اجاق می‌بایستی به سمت دیوار باشد. جهت کاهش خطر صدمه به افراد اجاق را به زمین متصل نمایید.

خطر

خطر برق گرفتگی

لمس نمودن برخی بخش‌های داخلی اجاق ممکن است باعث خطرات جدی و حتی مرگ گردد هیچگاه قطعات اجاق را از یکدیگر باز ننمایید.

هشدار

خطر برق گرفتگی

استفاده نادرست از دستگاه خطر برق گرفتگی را در پی خواهد داشت، اجاق را تا زمانی که به درستی نصب نشده را به برق وصل ننمایید.

تمیز نمودن اجاق

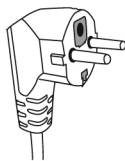

از جدا بودن دوشاخه اجاق از پریز اطمینان حاصل نمایید.

۱- اجاق را با پارچه‌ای نمناک پاک نمایید.

۲- قسمت‌های قابل دسترس اجاق را با آب و صابون بشویید.

۳- هنگام آلودگی قاب درب و حفاظ فلزی آن و قسمت‌های جانبی آنها هنگامی که خشک هستند می‌بایستی با پارچه‌ای نمدار تمیز و پاکیزه گردد.

این محصول می‌بایستی اتصال به زمین باشد. هنگام وقوع اتصال کوتاه در صورت اتصال به زمین خطر برق گرفتگی کاهش می‌یابد به همین منظور می‌توان با یک تکه سیم محصول را به زمین اتصال داد. این محصول مجهز دارای دوشاخه مخصوص اتصال به زمین (به اصطلاح earth دار) می‌باشد. دوشاخه دستگاه می‌بایستی به طرز صحیحی به یک پریز اتصال به زمین وصل گردد.

چنانچه در خصوص موضوع اتصال به زمین دستگاه نیاز به توضیح بیشتری دارید با یک برقکار مجرب و یا یک فرد متخصص در این زمینه مشورت نمایید تا در خصوص اتصال صحیح محصول به زمین اطمینان حاصل نمایید. در صورت نیاز استفاده از سیم اضافی تنها از سیمهای دارای ۳ رشته استفاده نمایید.

۱- سیم برق کوتاه دارای خطر کمتری نسبت به سیم بلندی که امکان تاب و پیچ خوردن دارد را دارا می‌باشد.

۲- چنانچه از سیم بلند و یا سیم اضافی استفاده می‌نمایید به موارد ذیل توجه فرمایید.

۱) میزان توان الکتریکی کابل مورد استفاده و یا کابل اضافی می‌بایستی از دستگاه بی‌تتر باشد.

۲) کابل مورد استفاده می‌بایستی دارای ۳ رشته سیم (رشته سوم برای اتصال به زمین) باشد.

۳) چنانچه از کابل‌های بلند برای این محصول استفاده می‌نمایید می‌بایستی به نحوی باشد که اولاً به دور کابینت پیچ بخورد و به نحوی نباشد که به سهولت کودکان به آن دسترسی داشته باشند و بصورت تصادفی از برق کشیده شود.

ظروف

خطر آسیب دیدگی

سرویس و تعمیر این محصول برای کلیه افراد به جز افراد ذیصلاح بسیار خطرناک می باشد چرا که قالب حفاظتی در مقابل امواج محصول برای تعمیر و سرویس می بایستی برداشته شود.

به دستورالعمل "جنس ظروفی را که می توان در اجاق مورد استفاده قرار داد و یا استفاده نمود" مراجعه فرمایید. ممکن است ظروف غیرفلزی وجود داشته باشند که برای استفاده در داخل مایکروویو مناسب نباشند، در صورت تردید در این مورد می توان با انجام مراحل ذیل جنس ظرف مذکور را آزمایش نمود.

آزمایش جنس ظروف :

- ۱- ظرف ایمنی مایکروویو را به همراه ظرف مذکور در قسمت بالا که با یک فنجان آب سرد (۲۵۰ میلی لیتر) پر شده است را داخل اجاق قرار دهید.
- ۲- حداکثر بمدت ۱ دقیقه آن را گرم نمایید.
- ۳- به آرامی ظرف را لمس نمائید، چنانچه ظرف خاصی گرم بود، ظرف مذکور برای استفاده این محصول مناسب نمی باشد.
- ۴- زمان گرم نمودن ظرف بیش از یک دقیقه نباید باشد.

جدول مواد قابل استفاده در داخل مایکروویو

ملاحظات	جنس ظروف
<p>تنها جهت روکش (محافظت) استفاده گردد. تکه-های کوچک و نازک فویل که برای ممانعت از سوختگی بروی غذاهایی مانند گوشت و مرغ کشیده می‌شود را می‌توان در این اجاق استفاده نمود. چنانچه فویل به دیواره و بدنه اجاق نزدیک باشد ممکن است باعث ایجاد اتصال کوتاه گردد. جهت اجتناب از این خطر فویل می‌بایست ۱ اینچ (۲/۵ سانتیمتر) از دیواره اجاق فاصله داشته باشد.</p>	<p>فویل ، آلومینیومی</p>
<p>از دستورالعمل شرکت سازنده محصول استفاده نمائید. کف ظرف می‌بایست حداقل ۳/۱۶ اینچ از سطح ظرف گردان اجاق فاصله داشته باشد. رعایت عدم فاصله مذکور باعث شکسته شدن ظرف گردان دستگاه می‌گردد.</p>	<p>ظروف سرخ کردنی</p>
<p>تنها از ظروف ایمنی در اجاق استفاده گردد. جهت اطمینان از دستورالعمل شرکت سازنده محصول استفاده نمائید. از ظروف ترک خورده یا لب پریده استفاده ننمایید.</p>	<p>ظروف غذا</p>
<p>ظرف را همیشه بدون درب در اجاق قرار داده و تنها جهت گرم نمودن غذا از اینگونه ظروف استفاده گردد. چرا که بسیاری از ظروف شیشه‌ای در مقابل گرما و حرارت مقاومت ندارند.</p>	<p>ظروف شیشه‌ای (تمام بلور)</p>
<p>تنها از ظروفی استفاده گردد که در مقابل گرما مقاوم</p>	<p>ظرف پیرکس</p>

هستند و از نبودن هرگونه قطعه اضافی فلزی روی ظرف اطمینان حاصل نمائید. از ظروف ترک خورده و لب پریده استفاده ننمایید.	
از دستورالعمل شرکت سازنده محصول استفاده ننمایید. کیسه را با بست‌های فلزی نبندید. جهت خروج هوا در کیسه در آن حفره ایجاد ننمایید.	کیسه‌های مخصوص پخت در مایکروویو
تنها برای گرمایش و با پخت کوتاه مدت استفاده گردد و هنگام کار مایکروویو مواظب آن باشید و آن را با ظروف مذکور در داخل آن به حال خود رها ننمایید.	بشقاب‌ها و لیوان‌های مقوایی
جهت گرم نمودن غذا و جذب چربی آن می‌توان از روکش مقوایی استفاده نمایند ضمن اینکه تنها جهت گرمایش و پخت کوتاه مدت استفاده گردد.	روکش‌های مقوایی (کاغذی)
بعنوان روکش جهت ممانعت از پاشش و ترشح غذا و بخار استفاده گردد.	کاغذهای نازک (پوستی)
تنها از ظروف پلاستیک ایمنی استفاده گردد. به دستورالعمل شرکت سازنده مراجعه نمائید. ظروف پلاستیک می‌بایست برچسب ایمنی جهت استفاده در مایکروویو داشته باشند. برخی ظروف پلاستیکی هنگامی که غذای محتوای آنها گرم یا داغ می‌گردد شل و نرم می‌شوند. کیسه‌های مخصوص جوش و کیسه‌های پلاستیکی که محکم بسته شده‌اند می‌بایستی محفظه و یا سوراخی داشته باشد.	پلاستیک
تنها از پوشش‌های مناسب استفاده در مایکروویو استفاده گردد. جهت ممانعت از بخار غذا در هنگام پخت از این نوع پوشش استفاده نمائید اما دقت	پوشش‌های پلاستیکی

نمائیید که پوشش با غذا تماس پیدا ننماید.	
تنها از دماسنج‌های ایمن جهت استفاده در اجاق استفاده گردد. (دماسنج گوشت و آب نبات)	دماسنج
از این نوع کاغذ جهت ممانعت از تراوش و خارج شدن بخار غذا استفاده ننماید.	کاغذ روغنی

موادی را که نباید در مایکروویو استفاده ننمائیید.

ملاحظات	جنس ظروف
ممکن است باعث اتصال الکتریکی گردد. به منظور جلوگیری از این اتفاق غذا را با ظروف مخصوص مایکروویو داخل اجاق قرار دهید.	سینی آلومینیومی
ممکن است باعث اتصال الکتریکی گردد. بمنظور جلوگیری از این اتفاق، غذا را با ظروف مخصوص مایکروویو داخل اجاق قرار دهید.	بسته‌های غذا با دسته فلزی
فلز غذا در برابر امواج مایکروویو محافظت می‌نماید، اما ممکن است باعث اتصال الکتریکی گردد.	ظروف فلزی یا ظروف دارای بخش‌های فلزی
ممکن است باعث اتصال الکتریکی و یا آتش‌سوزی در اجاق گردد.	ظروف روکش فلز
ممکن است باعث آتش‌سوزی گردد.	کیسه‌های مقوایی
ظروف پلاستیکی ممکن است در معرض حرارت بالا ذوب و با مواد غذایی محتوای آن مخلوط گردد.	فوم پلاستیکی
قرار دادن چوب در داخل اجاق باعث سوختن یا ترک خوردن آن می‌گردد.	چوب

تنظیم مایکروویو

نام بخش‌ها و لوازم دستگاه

کلیه ابزارآلات مایکروویو را از کارتن و محفظه داخل آن خارج نمائید.
این محصول دارای بخش‌های ذیل می‌باشد.

سینی شیشه‌ای ۱ عدد
دسترچه راهنما ۱ جلد
حلقه گردان کف اجاق ۱ عدد

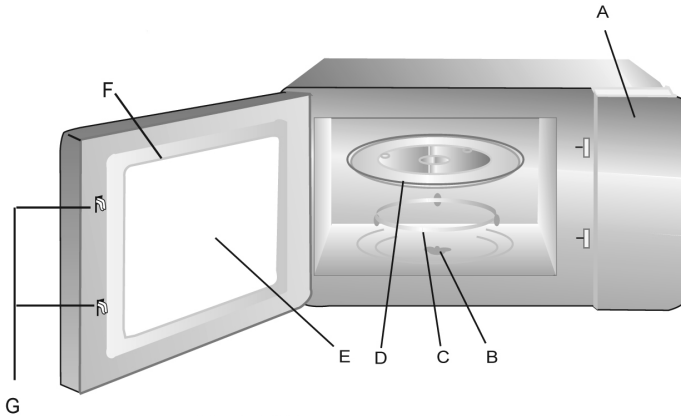

(A) صفحه تنظیمات

(B) شافت (محور) گردان

(C) حلقه گردان کف اجاق

(D) سینی شیشه‌ای

(E) دریچه (پنجره) مشاهده داخل اجاق

(F) چهارچوب قاب شیشه درب اجاق

(G) سیستم قفل ایمنی اجاق

سینی مخصوص کباب گریل، تنه‌ای برای مدل‌های دارای این ویژگی برای مدل‌های دارای این ویژگی)

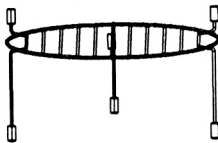

سیخ کباب

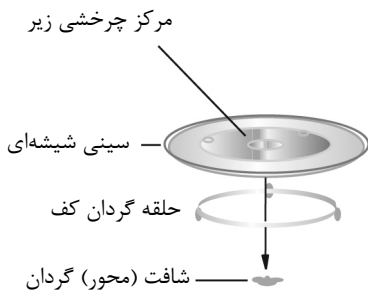

نصب بخشهای گردان اجاق

a. هیچگاه سینی شیشه‌ای را برعکس در اجاق و یا تحت فشار قرار ندهید.

b. هردوی سینی شیشه‌ای و حلقه گردان زیر آن می‌بایستی با یکدیگر در طول مدت پخت مورد استفاده قرار گیرند.

c. کلیه مواد غذایی و یا ظروف محتوای غذا می‌بایستی درون یا بر روی سینی شیشه‌ای اجاق قرار بگیرند.

d. چنانچه سینی شیشه‌ای و یا حلقه گردان بشکند با نزدیکترین مرکز خدمات مجاز مشیریان تماس حاصل نمایید.

نصب دستگاه بر روی کابینت

کلیه محتویات درون بسته‌بندی محصول را خارج نمایید و محصول را از جهت وجود هرگونه فرورفتگی یا شکستگی درب محصول بررسی نمایید. در صورت آسیب به محصول از نصب و راه‌اندازی آن خودداری نمایید.

کابینت: هرگونه صفحه اضافی (جهت محافظت) را قبل از قراردادن مایکروویو بر روی آن بردارید. طلق (به رنگ قهوه‌ای روشن) روی اتافک اجاق را به هیچ وجه بردارید چرا که محافظی در برابر جریان الکترومغناطیس دستگاه می-باشد.

نصب و راه‌اندازی محصول:

۱. فضایی را برای قراردادن محصول در نظر بگیرید که دستگاه به راحتی و بطور کامل روی آن جا گرفته و فضای کافی برای ورود و خروج هوا وجود داشته باشد.

دستگاه می‌بایست در حالت پشت به دیوار روی سطح (کابینت) قرار گیرد (حداقل فاصله از دیوار می‌بایستی ۳ اینچ (۷/۵ سانتیمتر) و حداقل یک طرف دستگاه آزاد باشد.

۱) فاصله اختلاف سطح دستگاه از هر سطحی نمی‌بایست کمتر از ۳۰ سانتیمتر باشد.

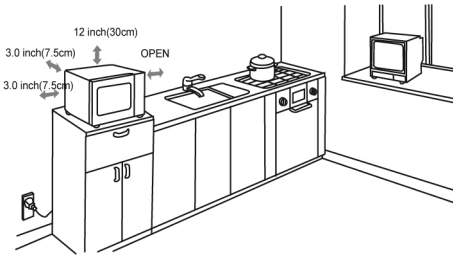

۲) پایه‌های محصول را به هیچ وجه باز یا جدا ننمایید.

۳) مسدود نمودن دریچه ورود و خروج هوا باعث آسیب به محصول می‌گردد.

۴) تا جایی که امکان دارد دستگاه را از تلویزیون و رادیو دور نگه دارید چرا که عملکرد اجاق ممکن است بر روی امواج دریافتی آنها تأثیرگذار باشد.

۲. اجاق را به پریزهای استاندارد متصل نمائید. از یکسان بودن میزان ولتاژ و جریان مشخص شده بر روی برچسب دستگاه و میزان ولتاژ و جریان پریز برق مورد استفاده، اطمینان حاصل نمائید.

هشدار: دستگاه را هیچ گاه روی دستگاه‌های تولید گرما یا اجاق خوراک‌پزی نصب و راه‌اندازی ننمائید چرا که باعث آسیب به دستگاه و از بین رفتن سرویس ضمانتنامه آن می‌گردد.

این علامت بدین معناست که در حین کار، محصول ممکن است داغ گردد.

دستورالعمل استفاده از دستگاه:

۱- تنظیم ساعت:

۱) هنگامی که دستگاه به برق وصل می‌گردد صفحه نمایش دستگاه 0:00 را نمایش می‌دهد و زنگ هشدار دستگاه یک مرتبه به صدا در می‌آید.

- ۱) کلید clock/pre-set را جت انتخاب حالت ۱۲ و یا ۲۴ ساعته بفشارید.
- ۲) جهت تنظیم ارقام مربوط به ساعت ولوم دستگاه را بچرخانید. اعداد وارد شده می‌بایستی بین ۰ تا ۲۳ (حالت ۲۴ ساعته) باشند.
- ۳) کلید clock/pre-set را بفشارید ارقام مربوط به «دقیقه» شروع به چشمک زدن می‌کند.
- ۴) ولوم دستگاه را تا تنظیم شدن دقیق زمان بچرخانید (بین 0 تا 59 دقیقه قابل تنظیم می‌باشد)
- ۵) کلید clock/pre-set را جهت تکمیل عملیات تنظیم ساعت بفشارید.
- علامت : شروع به چشمک زدن نموده و اعداد ساعت بصورت ثابت روشن باقی خواهندماند.

توجه :

- ۱) چنانچه ساعت دستگاه تنظیم نشده باشد، هنگام روشن شدن دستگاه 0:00 نمایش داده خواهد شد.
- ۲) در طول انجام تنظیمات ساعت، چنانچه کلید stop/clear را بفشارید. دستگاه بصورت خودکار به تنظیمات قبلی خود برمی‌گردد.

۲) پخت و پز با مایکروفر

می‌توان با چندین مرتبه فشردن کلید microwave و یا یکبار فشردن این کلید و سپس چرخاندن ولوم دستورالعمل دلخواه خود را انتخاب نمایید. مجدداً کلید start/+30sec جهت تأیید زمان پخت بفشارید. جهت تنظیم زمان پخت از ولوم دستگاه استفاده نموده و سپس جهت شروع برنامه پخت کلید start/+30sec را بفشارید.

مثال : چنانچه قصد استفاده از ۸۰٪ توان دستگاه به مدت ۲۰ دقیقه را دارید از دستورالعمل ذیل استفاده نمایید.

۱) یکبار کلید microwave را بفشارید تا P100 بر روی صفحه نمایش داده شود.

۲) مجدداً یکبار دیگر کلید microwave را فشرده و یا ولوم دستگاه را جهت انتخاب ۸۰٪ توان دستگاه انتخاب نمایید P80 روی صفحه نمایش داده شود.

۳) کلید start/+30sec/confirm را جهت تأیید فشار دهید.

۴) ولوم دستگاه زمان را چرخانه تا زمان 20:00 روی صفحه نمایش داده شود. (حداکثر زمان قابل تنظیم ۹۵ دقیقه می باشد)

۵) کلید Start/+30sec/confirm را جهت شروع پخت بفشارید.

توجه : میزان نگه داشتن ولوم تنظیم زمان بشرح ذیل می باشد.

۰ تا ۱ دقیقه ← ۵ ثانیه

۱ تا ۵ دقیقه ← ۱۰ ثانیه

۵ تا ۱۰ دقیقه ← ۳۰ ثانیه

۱۰ تا ۳۰ دقیقه ← ۱ دقیقه

۳۰ تا ۴۰ دقیقه ← ۵ دقیقه

جدول توان مایکروویو :

تعداد فشار دادن دکمه	یکبار	دوبار	سه بار	چهار بار	پنج بار
توان	٪۱۰	٪۸۰	٪۵۰	٪۳۰	٪۱۰
نمایشگر	P100	P80	P50	P30	P10

۳. پخت کبابی یا ترکیبی

۱- کلید Grill/combi را یکبار بفشارید.

۲- کلید Grill/combi را چند مرتبه بفشارید یا ولوم را بچرخانید تا زمانیکه G4, G3, G2, G1 روی صفحه نمایش داده شود.

۳- کلید Start/+30sec/confirm را جهت شروع پخت بفشارید.
۴- کلید ولوم تنظیم زمان را بچرخانید. (حداکثر زمان قابل تنظیم ۹۵ دقیقه می‌باشد.)

۵- کلید start/+30sec/confirm را جهت شروع پخت بفشارید.
توجه : چنانچه پس از گذشت نیمی از زمان پخت زنگ هشدار ۲ بار بصدا درآمد، امری طبیعی است. اما جهت بهتر پخته شدن (کبابی شدن) غذاها می-بایست غذا را در داخل اجاق چرخانده و درب اجاق را ببندید و کلید start/+30sec/confirm را جهت ادامه‌ی پخت بفشارید.

۱- کلید convection را یکبار بفشارید که در این حالت ۱۴۰ بر روی صفحه نمایشگر LED نمایش داده خواهد شد.

۲- با نگهداشتن همان کلید یا چرخاندن ولوم تنظیم دما یا درجه‌ی حرارت تنظیم می‌شود. دما درجه‌ی حرارت) می‌تواند جهت انتخاب از ۱۴۰ درجه تا ۲۳۰ درجه باشد.

۳- دکمه‌ی start/+30sec/confirm را جهت تأیید درجه (دما) بفشارید.

۴- مجدداً دکمه‌ی start/+30sec/confirm را جهت شروع عمل گرم کردن بفشارید. زمانیکه دمای حالت انتقال گرمایش به حد مناسب رسید، صدای زنگ هشدار ۲ بار بصدا درخواهد آمد که یادآور این می‌باشد شما غذا را داخل اجاق قرار دهید که در این حالت درجه‌ی گرمایش (حرارت) بر روی صفحه نمایشگر ظاهر خواهد شد و شروع به چشمک زدن می‌کند.

۵- غذا را درون اجاق گذاشته و درب را ببندید و ولوم تنظیم زمان را بچرخانید (حداکثر زمان تعیین شده ۹۵ دقیقه می‌باشد.)

۶- دکمه‌ی start/+30sec/confirm را بفشارید جهت شروع پخت.

توجه :

a. مدت زمان پخت تا زمان رسیدن به دمای مناسب در حالت انتقال گرمایی امکان‌پذیر نخواهد بود.

b. چنانچه زمان پخت در طی مدت ۵ دقیقه به دستگاه داده نشود زنگ هشدار دستگاه ۵ بار بصدا در خواهد آمد و دستگاه به حالت انتظار می‌رود.

۵- عمل پخت با انتقال گرمایش (بدون دستورالعمل پیش گرمایشی)

- ۱- کلید convection را یکبار بفشارید که در این حالت ۱۴۰۱ بر روی صفحه نمایشگر LED نمایش داده خواهد شد.
- ۲- با چرخاندن ولوم تنظیم دما (درجه‌ی حرارت) را تنظیم کرده/دما (درجه‌ی حرارت) می‌تواند جهت انتخاب از ۱۴۰ درجه تا ۲۳۰ درجه باشد.
- ۳- دکمه‌ی start/+30sec/confirm را جهت تأیید درجه حرارت بفشارید.
- ۴- با چرخاندن ولوم تنظیم زمان پخت را تنظیم کرده (حداکثر زمان تعیین شده ۹۵ دقیقه می‌باشد).
- ۵- دکمه‌ی start/+30sec/confirm را جهت شروع پخت بفشارید.

۶- یخ‌زدایی بر مبنای وزن غذا

- ۱) کلید W.T/Time Defrost را یکبار بفشارید، در این حالت بر روی نمایشگر DEE1 نمایش داده خواهد شد.
- ۲) با چرخاندن ولوم دستگاه زمان، وزن غذا را انتخاب کنید. این وزن باید بین ۱۰۰ تا ۲۰۰۰ گرم باشد.
- ۳) کلید Start/+30sec/confirm را بفشارید تا دستگاه شروع به یخ‌زدایی نماید.

۶- یخ‌زدایی بر مبنای زمان

- ۱) کلیه W.T/time defrost را دو مرتبه بفشارید، در این حالت بر روی صفحه نمایشگر DEE2 نمایش داده خواهد شد.

۲) با چرخاندن ولوم دستگاه زمان، زمان پخت را تنظیم نمایید. (حداکثر زمان پخت ۹۵ دقیقه می‌باشد)

۳) کلید start/30sec/confirm را بفشارید تا دستگاه شروع به یخ‌زدایی نماید.

۸- تنظیم برنامه از قبل

۱- ابتدا ساعت را تنظیم نمایید (از دستورالعمل تنظیم ساعت استفاده نمایید)
۲- برنامه پخت را وارد نمایید ضمن اینکه حداکثر دو برنامه را بصورت همزمان می‌توان به دستگاه داد. نمی‌بایستی برنامه یخ‌زدایی را برنامه پخت بطور همزمان تنظیم نمود.

بعنوان مثال : چنانچه قصد استفاده از ۱۰۰٪ توان مایکروویو بمدت ۱۵ دقیقه را دارید می‌توانید از دستورالعمل ذیل استفاده نمایید.

a. کلید microwave را یک مرتبه جهت انتخاب ۱۰۰٪ توان مایکروویو بفشارید.

b. کلید start/+30sec/confirm را جهت تأیید بفشارید.

c. با چرخاندن ولوم تنظیم زمان، زمان را برای ۱۵ دقیقه تنظیم نمایید.

d. دقت کنید جهت شروع پخت، کلید start/+30sec/confirm را بفشارید.

۳) کلید clock/pre-set را بفشارید، در این حالت ارقام زمانی بر روی صفحه نمایش داده خواهند شد.

۴) با چرخاندن ولوم تنظیم زمان، ساعت را تنظیم نمایید، زمان ورودی می‌بایستی بین ۰ تا ۲۳ (24hour) یا ۱ تا ۱۲ (12hour) باشد.

۵) کلید clock/pre-set را بفشارید که در این حال ارقام مربوط به شمارشگر دقیقه شروع به چشمک زدن خواهند کرد.

۶) با چرخاندن ولوم تنظیم زمان، دقیقه را تنظیم نمایید. زمان ورودی می-بایستی بین ۰ تا ۹۵ باشد.

۷) کلید start/+30sec/confirm را جهت پایان و تکمیل تنظیمات بفشارید.

۸) زمانیکه برنامه زمان را وارد نمودید. زنگ هشدار دستگاه ۲ بار بصدا درخواهد آمد که یادآور شروع پخت به شما می‌باشد.

۹- پخت چند مرحله‌ای

حداکثر دو برنامه پخت بطور همزمان قابل تنظیم می‌باشد. در حالت پخت چند مرحله‌ای چنانچه یکی از مراحل یخ‌زدایی باشد می‌بایست این برنامه بعنوان برنامه اول انتخاب گردد و زنگ هشدار یکبار بعد از هر برنامه بصدا درخواهد آمد و بعد برنامه بعدی شروع خواهد شد.

بعنوان مثال : چنانچه قصد پخت غذایی را با استفاده از ۱۰۰٪ توان مایکروویو به مدت ۱۰ دقیقه و یا ۸۰٪ توان مایکروویو بمدت ۵ دقیقه را دارید از دستورالعمل ذیل استفاده نمایید.

۱- کلید microwave را یکبار بفشارید جهت تأیید توان ۱۰۰٪ مایکروویو

۲- کلید start/+30sec/confirm را جهت تأیید بفشارید.

۳- با چرخاندن ولوم تنظیم زمان، زمان پخت را برای ۱۰ دقیقه تنظیم نمایید.

۴- کلید microwave را ۲بار بفشارید جهت تأیید توان ۸۰٪ مایکروویو.

۵- کلید start/+30sec/confirm را جهت تأیید بفشارید.

۶- با چرخاندن ولوم تنظیم زمان، زمان پخت را برای ۵ دقیقه تنظیم نمایید.

۷- کلید start/+30sec/confirm را جهت شروع به پخت بفشارید.

۱۰- جستجوی عملکرد

- ۱) در حالت پخت: دکمه‌ی Microwave و Convection یا Grill/Combi را بفشارید. که در این حالت توان جاری دستگاه به مدت ۲-۳ ثانیه نمایش داده خواهد شد.
- ۲) در حالت تنظیم از قبل کلید clock/pre+set جهت نمایش زمان تأخیر در شروع پخت بفشارید. این زمان بمدت ۲ تا ۳ ثانیه نمایش داده خواهد شد و سپس اجاق یا دستگاه به حالت نمایش ساعت باز می‌گردد.
- ۳) در حالت پخت کلید clock/preset را جهت نمایش زمان پخت بفشارید. در این حالت زمان (ساعت) به مدت ۲ تا ۳ ثانیه نمایش داده خواهد شد.

۱۱- منوی خودکار

- ۱) در حالت انتظار ولوم دستگاه را در جهت راست بچرخانید که در این حالت $A_1, A_2, A_3, A_4, A_5, \dots, A_{10}$ بر روی صفحه نمایشگر LED نمایش داده خواهد شد.
- ۲) کلید start/+30sec/confirm را جهت تأیید بفشارید.
- ۳) با چرخاندن ولوم دستگاه وزن غذا را انتخاب نمایید که در این حالت حرف g روشن خواهد شد.
- ۴) کلید start/+30sec/confirm جهت شروع پخت بفشارید.
توجه: لطفاً زمانیکه A8 را برای پخت کیک استفاده می‌کنید، در ابتدا از گذاشتن کیک درون اجاق خودداری نمایید. زیرا اجاق نیاز به ۱۶۰ درجه حرارت اولیه دارد و بعد از چندین دقیقه زنگ هشدار ۲ بار به صدا درخواهد آمد که به شما یادآوری می‌کند می‌توانید کیک را درون اجاق قرار دهید. سپس بعد از گذاشتن کیک درون اجاق گاز دوباره کلیدشروع را بفشارید. در این

حالت تایمر دستگاه شروع به شمارش کرده و کیک بصورت عالی پخته خواهد شد.

جدول منو

نمایشگر	وزن (گرم)	منو
۱۵۰ ۲۵۰ ۳۵۰ ۴۵۰ ۶۰۰	۱۵۰ گرم ۲۵۰ گرم ۳۵۰ گرم ۴۵۰ گرم ۶۰۰ گرم	A-1 گرم کردن مجدد
۱ ۲ ۳	حدوداً ۲۳۰ گرم حدوداً ۴۶۰ گرم حدوداً ۶۹۰ گرم	A-2 سیب زمینی
۱۵۰ ۳۰۰ ۴۵۰ ۶۰۰	۱۵۰ گرم ۳۰۰ گرم ۴۵۰ گرم ۶۰۰ گرم	A-3 گوشت
۱۵۰ ۳۵۰ ۵۰۰	۱۵۰ گرم ۳۵۰ گرم ۵۰۰ گرم	A-4 سبزیجات
۲۵۰ گرم ۳۵۰ گرم ۴۵۰ گرم	۱۵۰ گرم ۲۵۰ گرم ۳۵۰ گرم	A-5 ماهی

	۴۵۰ گرم ۶۵۰ گرم	
۵۰ ۱۰۰ ۱۵۰	۵۰ گرم (همراه با ۴۵۰ میلی لیتر آب سرد) ۱۰۰ گرم (همراه با ۸۰۰ میلی لیتر آب سرد) ۱۵۰ گرم (همراه با ۱۲۰۰ میلی لیتر آب سرد)	A-6 ماکارونی
۲۰۰ ۴۰۰ ۶۰۰	۲۰۰ میلی لیتر ۴۰۰ میلی لیتر ۶۰۰ میلی لیتر	A-7 سوپ
۴۷۵	۴۷۵ گرم	A-8 کیک
۲۰۰ ۳۰۰ ۴۰۰	۲۰۰ گرم ۳۰۰ گرم ۴۰۰ گرم	A-9 پیتزا
۵۰۰ ۷۵۰ ۱۰۰۰ ۱۲۰۰	۵۰۰ گرم ۷۵۰ گرم ۱۰۰۰ گرم ۱۲۰۰ گرم	A-10 مرغ

۱۲- پخت سریع

۱- در حالت انتظار کلید start/+30sec/confirm را جهت شروع به پخت با حداکثر توان ۱۰۰٪ و مایکروویو بمدت ۳۰ ثانیه بفشارید، با هر بار فشردن این کلید ۳۰ ثانیه به زمان اضافه می‌گردد و حداکثر زمان قابل تنظیم ۹۵ دقیقه می‌باشد.

۲- در حالت مایکروویو، کبابی (سرخ) ترکیبی و گرمایشی، با هر بار فشردن کلید start/+30sec/confirm می‌توان ۳۰ ثانیه به زمان پخت اضافه کرد. توجه: این عمل نمی‌تواند برای یخ‌زدایی، منوی خودکار، پخت چندمرحله‌ای به کار رود.

۳- در حالت انتظار، ولوم دستگاه را جهت انتخاب مستقیم زمان پخت در جهت چپ بچرخانید و بعد کلید start/+30sec/confirm را برای پختن با توان ۱۰۰٪ مایکروویو بفشارید.

این برنامه همچنین می‌تواند به عنوان یکی از برنامه‌های پخت چند مرحله‌ای نیز تنظیم گردد.

۱۲- قفل کودک

قفل: در حالت انتظار، کلید stop/clear را به مدت ۳ ثانیه نگه‌دارید که در این حالت یک صدای زنگ هشدار به صدا درخواهد آمد، قفل کودک فعال میشود. که در این حالت زمان بر روی نمایشگر نمایش داده خواهد شد. (چنانچه ساعت دستگاه تنظیم شده باشد) در غیراینصورت بر روی صفحه‌ی نمایشگر 0:00 نمایش داده خواهد شد.

در حالت قفل کلید stop/clear را به مدت ۳ ثانیه نگه داشته که در این حالت یک صدای زنگ هشدار به صورت ممتد بصدا درخواهد آمد که نشانگر لغو قفل کودک دستگاه می‌باشد.

۱۴- خصوصیات (ویژگی‌ها)

- ۱- زنگ دستگاه در زمان پایان عملیات پخت ۵ بار بصدا در خواهد آمد.
- ۲- چنانچه در طول مدت پخت درب دستگاه را باز نمایید. پس از بستن آن می‌بایست کلید start/+30sec/confirm را جهت ادامه‌ی عملیات پخت بفشارید.
- ۳- زمانیکه برنامه‌ی پخت انتخاب گردید در صورتیکه کلید start/+30sec/confirm را طی مدت ۵ دقیقه جهت تأیید بفشارید تنظیمات قبلی دستگاه لغو می‌گردد.
- ۴- در صورت فشار صحیح کلید مذکور صدای زنگ دستگاه شنیده خواهد شد و در صورتیکه این کلید درست فشرده نشود، صدایی به گوش نخواهد رسید.

تعمیر و نگهداری دستگاه

در حالت عادی

ممکن است زمان کار این دستگاه بر روی گیرنده‌های تلویزیونی و یا رادیویی تأثیر بگذارد. که این امر شبیه تأثیر لوازم الکتریکی خانگی کوچک مانند میکسر، جاروبرقی و پنکه‌های برقی می‌باشد. این موضوع امری طبیعی می‌باشد.	امواج این دستگاه بر روی گیرنده‌های تلویزیونی تأثیر گذار است.
زمانی که دستگاه باتوان پخت پایین کار می‌کند ممکن است چراغ داخلی دستگاه خاموش گردد که این موضوع امری طبیعی است.	خاموش شدن چراغ دستگاه
در زمان پخت بخار ناشی از پخت غذا از حفره‌های دستگاه بیرون بیاید. این موضوع طبیعی می‌باشد.	بر روی درب دستگاه بخار ایجاد می‌گردد و از داخل دستگاه هوای داغ خارج می‌شود.
از استفاده دستگاه بدون قرار دادن غذا درون آن اکیداً خودداری کند چرا که بسیار خطرناک می‌باشد.	دستگاه بطور تصادفی بدون اینکه غذایی در آن باشد شروع به کار میکند.

راه حل	علت/احتمالی	نقص
۱- دستگاه را از پریز کشیده و سپس پس از ۱۰ ثانیه مجدداً به برق وصل نمایید.	۱) دوشاخه برق دستگاه به برق متصل نیست.	دستگاه روشن نمی‌شود

<p>۲- فیوز دستگاه توسط سرویس کار مجاز تعویض گردد. ۳- پریز را دستگاه‌های برقی دیگر تست کنید.</p>	<p>۲) جریان برق قطع می‌باشد و یا فیوز دستگاه قطع می‌باشد. ۳) مشکل از پریز برق است.</p>	
<p>۴- درب را درست ببندید.</p>	<p>۴) درب دستگاه درست بسته نشده است.</p>	<p>اجاق گرم نمی‌شود</p>
<p>با رجوع به سرویس مایکروویو، بخش‌های دستگاه را تمیز نمایید.</p>	<p>۵) محور گردان و کف اجاق کثیف است.</p>	<p>در هنگام کار اجاق بشقاب کریستال اجاق همراه با صدا می‌چرخد.</p>

براساس بخشنامه زباله‌های لوازم برقی و تجهیزات الکترونیکی (WEEE). این نوع تجهیزات بصورت جداگانه جمع‌آوری و بازیافت می‌گردد. چنانچه در آینده قصد دور انداختن این دستگاه را داشتید، آن را بهمراه سایر زباله‌های دور نیندازید و آن را برای بخش WEEE ارسال نمایید.